

MISTRAL: l'innovazione che elimina ogni necessità di manutenzione.

A volte, problemi di spazio non consentono l'installazione di soffianti separati mentre altre volte servono dispositivi portatili e pratici. Esistono molte buone ragioni ed applicazioni per un dispositivo compatto che integra riscaldatore e soffiante. MISTRAL è un nuovo modello ad alta velocità, con motore senza carboncini e pertanto privo di manutenzione ed una moderna tecnologia di montaggio che lo rende idoneo a qualsiasi impiego industriale anche in punti difficilmente raggiungibili.

Soffiante per aria calda

MISTRAL



Dati tecnici MISTRAL

Motore per funzionamento continuo, senza carboncini e pertanto esente da manutenzione	•
Alimentatore di rete	•
Potenza regolabile in modo continuo con apposito potenziometro.	•
Filtro aria	•
Bocchetta aria manuale	•
Protezione integrata per elemento riscaldante e soffiante	•
Temperatura max aria in uscita (°C)	650
Quantità aria minima l/min.	350
Peso in kg con 3 metri di cavo	1.5
Marchio di omologazione	CE
Marchio sicurezza	Ⓢ
Certificazione qualità	CCA
Classe di protezione II	□

Dimensioni di ingombro in mm

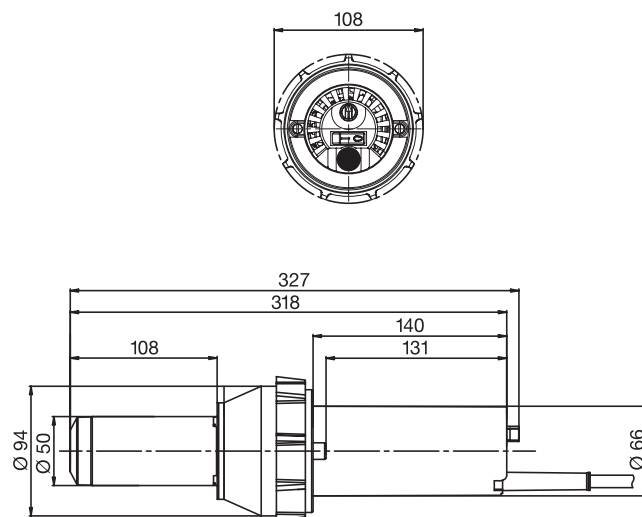

Tensione	V ~	120	230	230
Potenza	W	2700	2300	3400
Spina		ohne	Euro	Euro
	Codice	117.843	117.840	117.839

Accessori – v. pagina 28

Altre varianti su richiesta